

## CAN-BUS EN DATANETWERKEN

Zo rond de millenniumwisseling heeft de bus technologie binnen de automotive branche serieus zijn intrede gedaan en is nu bijna niet meer weg te denken in de huidige voertuigen. Deze techniek brengt veel voordelen, maar ook nadelen met zich mee. De nadelen zijn voornamelijk merkbaar voor de technici die aan deze systemen moeten werken. Vooral het diagnosticeren van deze systemen vraagt een andere werkwijze dan de conventionele elektrische systemen. Voor het stellen van diagnose zijn ondermeer systeemkennis en systeeminzicht nodig. In de training CAN-bus en datanetwerken zullen de verschillende bus systemen behandeld worden, hieronder verstaan we ook de LIN-bus en de optische-bus. De theorie wordt ondersteund met praktische opdrachten.

### Doelgroep:

- Autotechnici op niveau 1 en 2 of 5 jaar relevante praktijkervaring

### Kenmerk:

- 1½ uur Web Based Training als voorbereiding
- Praktijktraining met theoretische ondersteuning

### Duur:

- 1 dag

### Toets:

- BKS-toets: "Datanetwerken 1 Basis"
- Branche erkend certificaat bij voldoende toetsresultaat

### OOMT-subsidie:

- Ja, mits werkgever is aangesloten bij pensioenfonds Mn Services

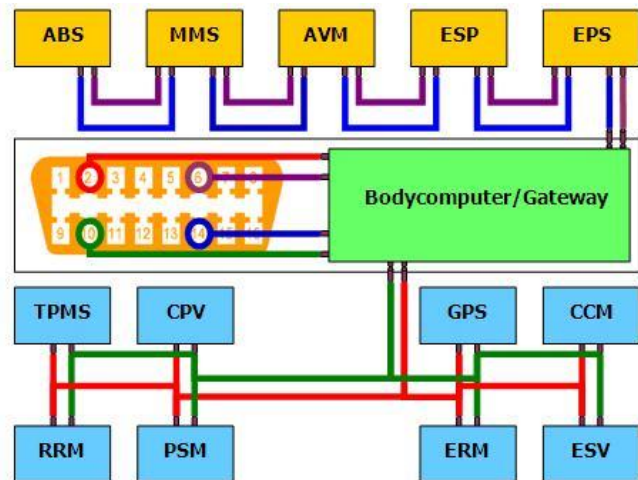

### Doelstelling:

Na het volgen van de training "CAN-bus en datanetwerken" is de cursist in staat eenvoudige storingen aan CAN-bus en datanetwerken volgens verschillende diagnosestrategieën op te sporen.

### Inhoud:

- Principewerking CAN-bus en datanetwerken omschrijven;
- Opbouw CAN-bus en datanetwerken omschrijven;
- Signalen van verschillende CAN-bus en datanetwerken beoordelen;
- Herkennen van "noodloop strategieën" in relatie tot CAN-bus systemen;
- Diagnosestrategieën voor CAN-bus en datanetwerken omschrijven;
- Basiscontroles aan CAN-bus en datanetwerken met behulp van de multimeter toepassen;
- Elektrische schema's van CAN-bus en datanetwerken interpreteren ;
- Configuratie en programmeerfunctie aan CAN-bus en datanetwerken omschrijven;
- Configuratie en programmeerfunctie toepassen;
- Diagnosestrategieën voor CAN-bus en datanetwerken toepassen;
- Toepassen van diagnoseapparatuur in relatie tot CAN-bus en datanetwerken;
- Meetwaardes van diagnoseapparatuur in relatie tot CAN-bus en datanetwerken interpreteren.